



ALIOTH  АЛИОТ

Вадим Калмыков,
Коммерческий директор

2013

Холдинг ITG

Структура



Холдинг ITG

Направления деятельности

Производство карт, персонализация, упаковка и т.п.

Консалтинговая компания, внедрение/сопровождение SAP

Решения для банковских платежных систем

SCM решения (управление складом и производством)

Решения для операторов связи

Разработчик решений цифрового интерактивного телевидения

Интеграция в области информационно-платежных технологий

Услуги IT аутсорсинга

Универсальный системный интегратор

ALIOTH  АЛИОТ

 ITG consulting

 INPAS
PAYMENT SOLUTIONS

 RID
solutions

 Inline Telecom Solutions
Member of INLINE Technologies Group

 smartlabs
the smart way to your customers

 PEAK
SYSTEMS

 DATA LINE
Member of INLINE Technologies Group

 INLINE
TECHNOLOGIES

ALIOTH  АЛИОТ

Холдинг ITG

История развития

История развития холдинга ITG

1995–2013

Входит в ТОП-5 поставщиков для финансового сектора.
ТОП-10 крупнейших IT компаний России (CNEWS Analytics)

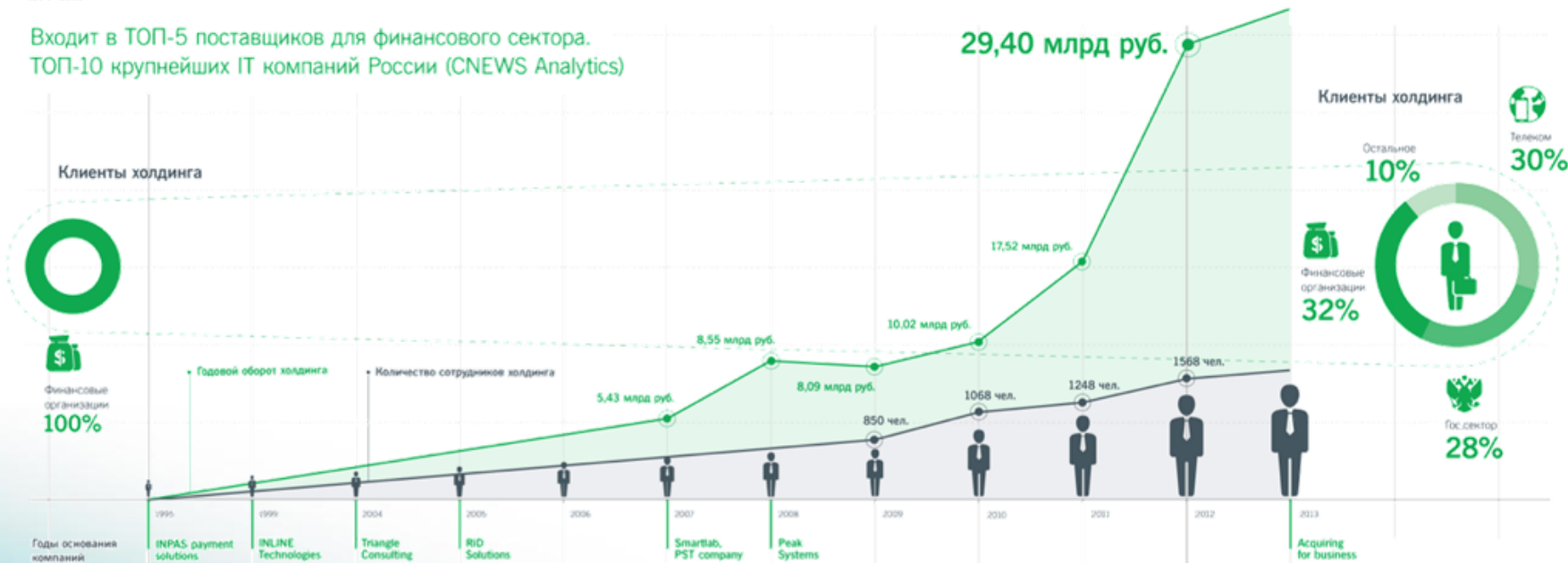

Холдинг ITG (INLINE Technologies Group) – горизонтально интегрированная группа компаний, специализирующаяся на информационных технологиях и поставляющая свои продукты и услуги корпоративным заказчикам с целью повышения эффективности их деятельности.



География присутствия

- | | |
|-------------|----------------|
| Россия | Туркмения |
| Украина | Ближний Восток |
| Венгрия | Нигерия |
| Узбекистан | Казахстан |
| Азербайджан | Армения |

Холдинг ITG

Рейтинг

CNews100: Крупнейшие ИТ-компании России 2012

2012 г.			2011 г.		
№	Компания	Совокупная выручка, тыс. руб.	№	Компания	Совокупная выручка, тыс. руб.
1	НKK	137 804 883	1	НKK	103 612 694
2	Ланит**	73 582 976	2	Газпром Автоматизация	100 510 680
3	Энвижн Груп (1)**	59 000 000	3	Ситроникс	51 152 445
4	Техносерв**	43 117 192	4	Ланит	50 254 866
5	Газпром Автоматизация (2)	38 886 177	5	Техносерв	39 277 591
6	R-Style*	35 984 863	6	Крок	38 016 000
7	Крок	33 762 199	7	R-Style	27 680 664
8	IBS*	29 900 000	8	IBS	26 100 000
9	ITG (INLINE Technologies Group)	28 381 000	9	1С	23 866 000
10	1С*	26 849 250	10	Энвижн Груп	20 948 565

- АЛИОТ организован в 2008 году;
- Новое современное оборудование;
- Входит в тройку лидеров по производству карт в РФ и СНГ.

Миссия компании:

Производство пластиковых карт как средства персональной идентификации и удалённого доступа в системы, предоставляющие различные сервисы и услуги.

Цель:

Удовлетворение потребностей рынка в качественном, удобном и широко применяемом продукте – пластиковых картах. Предоставление качественного и защищенного средства персональной идентификации. Лидирующие позиции в области разработки дизайна и технологии производства пластиковых карт.

АЛИОТ

Лицензии и сертификаты

АЛИОТ обладает всеми необходимыми сертификатами и лицензиями для производственной деятельности:

- Производство и персонализация – VISA и MasterCard;
- Свидетельство соответствия Менеджменту качества карт (CQM);
- Лицензии ФСБ России и др.



АЛИОТ

Обеспечение качества

- Предоставление клиенту качественного продукта;
- Сертификат системы менеджмента качества ISO9001:2008 (TÜV SÜD Management Service);
- Самое современное оборудование;
- Постоянное присутствие зарубежных специалистов;

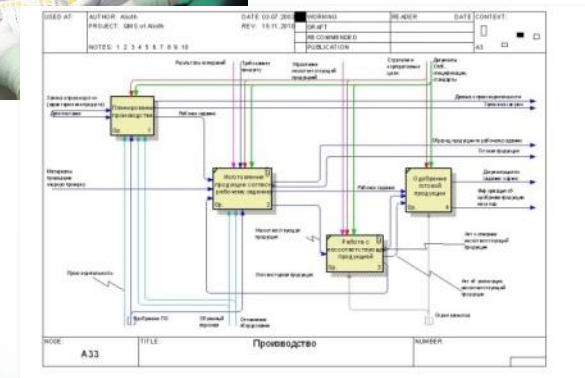
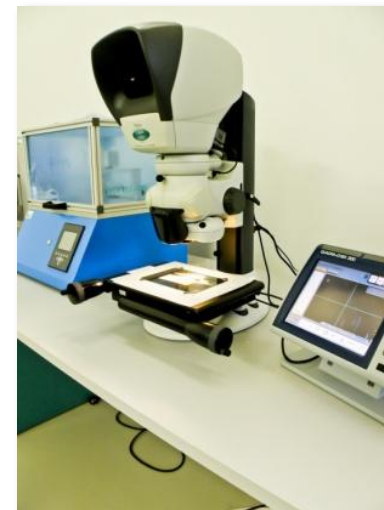

Новые технологические возможности

Печатное оборудование

- Самое современное оборудование для производства карт
- Регулярное расширение парка оборудования

В настоящее время, устанавливается новая печатная машина KBA (Германия).

- Позволит значительно увеличить количество тиражей печати
- Сократить сроки производства
- Улучшить качество продукции
- Получить возможность контроля этапов печати.



АЛИОТ стремится работать с мировыми лидерами в области производства технологического оборудования и материалов



KBA

KBA-Metronic GmbH

KOMORI

LAUFFER PRESSEN



Mühlbauer

High Tech International



klöckner pentaplast

KURZ



- Безукоризненное соблюдение требования безопасности и обеспечение максимальной защиты карт своих клиентов.
- Ежегодная сертификация (VISA, MasterCard)
- Аттестация по самым строгим в отрасли требованиям к организации производственного процесса.
- Регулярный аудит сторонними организациями для формирования независимого заключения о соответствии производства важнейшим отраслевым стандартам.



Месторасположение и имеющиеся резервы компании позволяют гибко подстраиваться под меняющиеся потребности рынка

Продукты	Объем ежегодного выпуска, шт.
Пластиковые карты с магнитной полосой	45 – 50 млн.
Пластиковые карты с чип-модулем	25 – 30 млн.
Персонализированные пластиковые карты с магнитной полосой	12 – 15 млн.
Персонализированные пластиковые карты с магнитной полосой и чип-модулем	12 – 15 млн.
Упакованные карты и комплекты отправок с вложениями	до 10 млн.
PIN-конверты	до 5 млн.



Производство всех типов банковских карт

- VISA/MasterCard
- Магнитная полоса/чип (SCONe, NXP, Morpho, Gemalto)
- Поддерживаемые стандарты: SDA, DDA и CDA
- Соответствующие спецификациям: VISA VSDC и MasterCard MChip4, Global Platform.
- Комбинированные и дуальные карты (*PayPass/PayWave*).



Небанковские пластиковые карты:

- Дисконтные и бонусные,
- Карты клиента,
- Платежные сертификаты,
- Транспортные и идентификационные карты и т.п.
- Выпуск дуальных и гибридных карт.
- Контактный или бесконтактный интерфейс (с возможностью эмуляции бесконтактной карты MIFARE®).
- В гибридных картах контактный чип встраивается в бесконтактную карту (EM-Marine, MIFARE®, ICODE SLI).



- Весь спектр графической и электрической персонализации;
- Наличие комплексного пакета дополнительных сервисов (ответственное хранение, упаковочные решения, сортировка, рассылка и доставка);
- Финансовые гарантии выполнения сроков;
- Возможность выкупа персо-оборудования банка под долгосрочные проекты,
- Обширный опыт работы с продуктами ведущих Российских и мировых поставщиков EMV платформ и процессинговых центров.



Новые технологические возможности

Нестандартные решения и развитие

Специалисты АЛИОТ оказывают необходимую техническую поддержку при проектировании дизайна карт и всегда стараются найти решение даже при необычной просьбе Клиента.

Мы непрерывно совершенствуем используемые технологии и продолжаем разработки направленные на получение новых продуктов.



Новые технологические возможности

Карты с 3D-изображением (стерео-варио)

Карточный продукт с эффектом объемного изображения всегда выгодно отличается по отношению к другим. АЛИОТ применяет разные технологии для изготовления данного вида карт:

- Использование лентичулярного растра по технологии собственной разработки;
- 3D-рельеф внутри карты за счет специального лака;
- Распределение изображения по разным слоям карты.

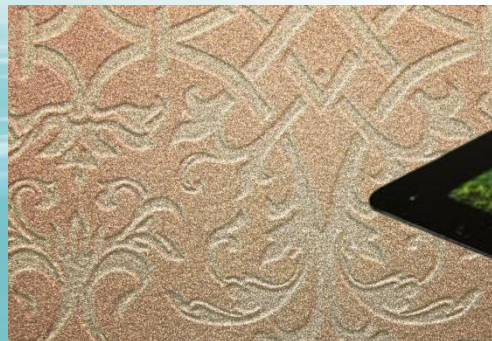

Новые технологические возможности

Карты с тактильным эффектом

Карта может быть не только глянцевой или матовой, но и иметь рельеф, который можно ощутить взяв карту в руки. Тактильный эффект достигается путем использования:

- Гравированных лазером ламинационных пластин;
- Специального лака. По технологии применяемой в компании достигается высокий глянец и рельеф.



Новые технологические возможности

Прозрачные карты

Карту можно выделить среди всех других продуктов не только за счет использования различных красок или цветных пластиков, но и если сделать ее прозрачной.

Возможно изготовление не только тонированных карт, но и полнофункциональных в любом терминале/банкомате (за счет применения специального ИК блокирующего слоя) полностью прозрачных карт.



Новые технологические возможности

Карты с применением фольги

АЛИОТ производит значительное количество тиражей с использованием фольгированного пластика разной сложности.

Уникальное предложение этого года –
карта с использованием
фольгированного
цветного
пластика



Новые технологические возможности

Материалы и краски

В производстве карт применяются только те материалы и краски, которые прошли испытания в нашей лаборатории и позволят выпускать продукцию соответствующую всем требованиям качества стандартов ИСО и МПС.

По желанию клиента возможно подобрать практически любой оттенок металлизированной краски и даже предоставить готовый образец на желаемом пластике



Многофункциональные карты

Преимущества для бизнеса

- **Увеличение объемов эмиссии** за счет повышения востребованности банковских карт
- **Увеличение количества и объемов транзакций** по банковским картам за счет увеличения затрат на различные сервисы многофункциональной карты
- **Увеличение лояльности клиентов** по отношению к банку в том числе за счет удобного централизованного доступа к пользованию различными сервисами (сокращение количества карт в кошельке)
- **Снижение совокупной стоимости выпуска карт** для банка и участников, задействованных в наполнении многофункциональной карты



Многофункциональные карты

Развитие бизнеса

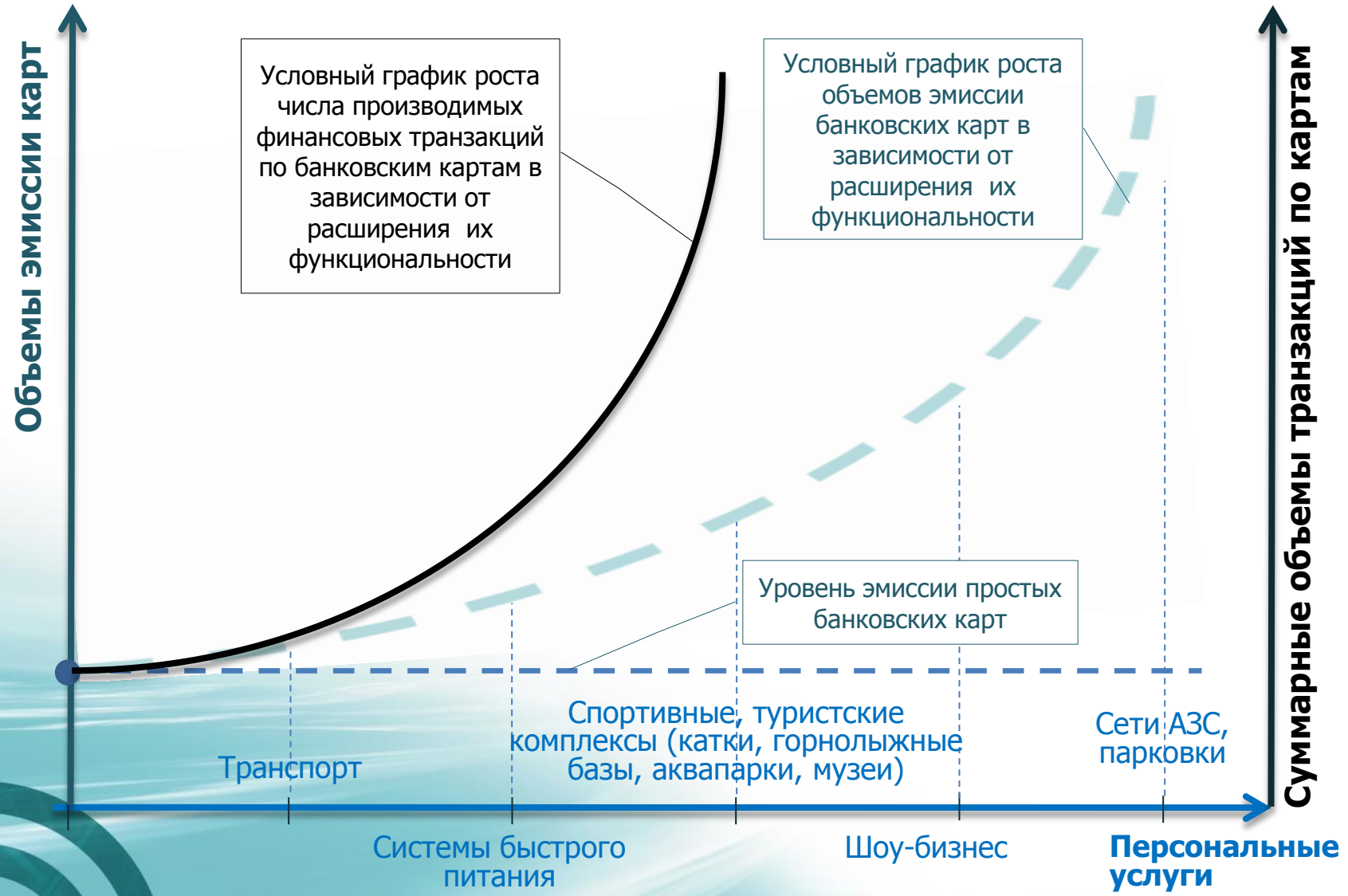

АЛИОТ с гордостью представляет собственную разработку – линейку многофункциональных платежных EMV продуктов для финансового рынка – SСOne:

- SСOne C12 – доступный контактный;
- SСOne D24 – доступный дуальный;
- SСOne D80 – многофункциональный дуальный.

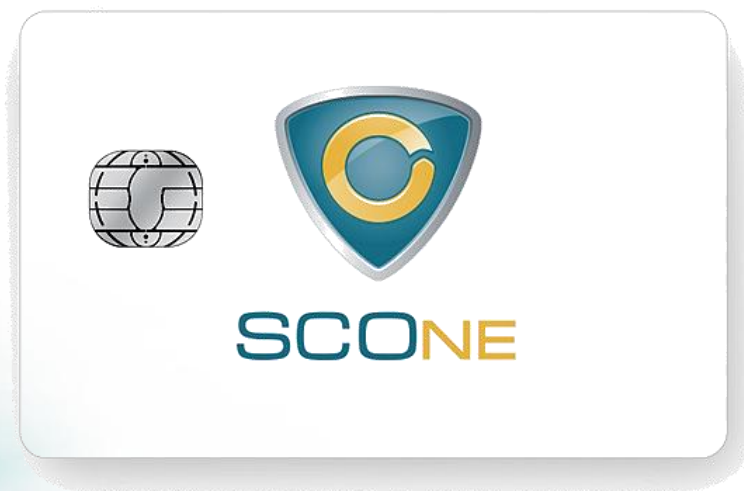

Новые проекты и продукты АЛИОТ

Продукты SCOne

- Продукты для банковского рынка,
- Поддержка электронной подписи;
- Дуальные – реализуют эмуляцию MIFARE Plus, что уникально для дуальных карт в мире.



Параметры	Продукт SCOne		
	C12	D24	D80
Позиционирование	Доступный	Доступный	Многофункциональный
Интерфейс	Контактный	Дуальный (технология SPS)	
Тип платформы	Native		
Эмуляция MIFARE	-	Да, MIFARE Plus X 4K	
Объем свободной пользовательской памяти (Кбайт)	12	24	80
Платежные приложения	MChip 4, VIS	MChip 4/PayPass; VIS/PayWave	
Электронная подпись и криптографические приложения	Приложение совместимое с CSP КриптоПРО		
Соответствие Evaluation Assurance Level	CC EAL 5+	CC EAL 6+	
Ожидаемый срок окончания сертификации – полной готовности к «пилотам»	Осень 2013	Весна 2014	

Новые проекты и продукты АЛИОТ

Транспортные проекты

Завершилось технологическое тестирование карт и аудит фабрики на изготовление банковских кобрендинговых карт с транспортным приложением: для Москвы «Тройка», для Санкт-Петербурга «Подорожник».

АЛИОТ обладает всем необходимым производственным оборудованием, защищенными каналами связи, технологией изготовления и персонализации транспортного приложения этих карт, использующих самую продвинутую на сегодняшний день технологию MIFARE Plus.



Новые проекты и продукты АЛИОТ

Социальная карта москвича 2

В 2013 году АЛИОТ был успешно проинспектирован на возможность изготовления и персонализации новой версии Социальной карты москвича, которая как ожидается будет выдаваться уже в этом году.

- Дуальный интерфейс (PayPass);
- Поддержка транспортного приложения «Тройка»;
- Возможность хранения Электронной Подписи;
- Гравировка лазером персональных данных владельца (повышенная износостойкость).

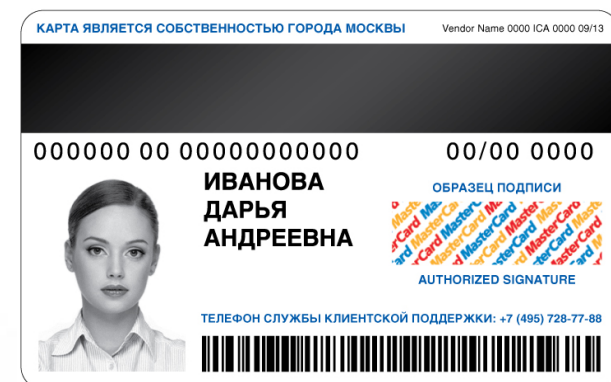

Новые проекты и продукты АЛИОТ

Персонализация: Card Solid Pack

Card Solid Pack – индивидуальная упаковка карты для распространения карточных продуктов банка (подарочные, предоплаченные и др. карты) через сетевую розничную сеть (продуктовый ритейл, салоны мобильной связи и т.п.).



Card Solid Pack позволяет значительно увеличить эмиссию карточных продуктов Банка, используя новые каналы сбыта. Сборка комплектов в сертифицированном персо-бюро АЛИОТ позволяет минимизировать финансовые риски неправомерного использования карт, предложить удобный для продажи продукт для сетевой розницы.

Вопросы?



Вадим Калмыков, Коммерческий директор

ALIOTH  **АЛИОТ**
ПРОИЗВОДСТВЕННАЯ КОМПАНИЯ

ООО «АЛИОТ» www.alth.ru
Офис в Москве: 127521, ул. Октябрьская, д. 72
Тел./факс: +7 (495) 645-4460 доб.2833

ALIOTH  **АЛИОТ**